

TEDURA

Fahrradständer Râtelier pour vélos

Art.-Nr. 241077



**BETRIEBSANLEITUNG
MODE D'EMPLOI**

CH-IMPORTEUR: MAX TRADA AG · CHURERSTRASSE 82 · CH-8808 PFÄFFIKON/SZ

04 – 07 BETRIEBSANLEITUNG

08 – 11 MODE D'EMPLOI

INHALTSVERZEICHNIS

- 4 Gerät auspacken
- 4 Lieferumfang
- 5 Montage
- 6 Montage-Möglichkeit 1
- 7 Montage-Möglichkeit 2

SOMMAIRE

- 8 Déballage de l'appareil
- 8 Contenu
- 9 Montage
- 10 Sens de montage 1
- 11 Sens de montage 2

Sehr geehrte Kundin, sehr geehrter Kunde

wir gratulieren Ihnen zum Kauf dieses praktischen 2-er Fahrradständers, den Sie in zwei verschiedenen Weisen aufbauen können.

Bitte lesen Sie vor der Montage und Inbetriebnahme diese Gebrauchsanleitung aufmerksam durch, um sich mit Ihrem neuen Gerät vertraut zu machen und maximale Betriebssicherheit zu erzielen. Wir empfehlen, die Anleitung zum späteren Nachlesen sorgfältig aufzubewahren.

GERÄT AUSPACKEN

Nehmen Sie alle Teile des Fahrradständers aus der Verpackung. Entsorgen Sie das Verpackungsmaterial umweltgerecht und halten Sie es immer von Kindern fern. Plastiktüten stellen eine Erstickungsgefahr dar!

LIEFERUMFANG

- A quadratische Querstrebe
- B Bodenstange (2 Stück)
- C Radstützstangen (2)
- D gebogene Stützstangen (4)
- E Rohr
- F Sechskantbolzen (2)
- G Unterlegscheiben für Sechskantbolzen (2)
- H kurze Schrauben (14)

MONTAGE DES GERÄTS

Sie brauchen für die Montage einen Standard-Schraubenschlüssel. Sie können den Fahrradständer in zwei Weisen montieren:

Montage-Möglichkeit 1: Fahrräder stehen nebeneinander

Montage-Möglichkeit 2: Fahrräder stehen sich gegenüber

Für beide Montage-Möglichkeiten benötigen Sie dasselbe Material, welches im Lieferumfang enthalten ist. Die Montagezeit beträgt 20-30 Minuten.

Wichtig:

Ziehen Sie die Schrauben und Bolzen während der Montage nur mit den Händen an. Erst wenn der Fahrradständer an der endgültigen Parkposition waagrecht steht und aufgebaut ist, sollten Sie alle Schrauben und Bolzen fest anziehen.

■ TIPPS FÜR DIE LAGERUNG DER FAHRRÄDER

In diesem Fahrradständer können die meisten Fahrradsorten geparkt werden: grosse, mittlere und kleine Velos, Mountainbikes oder Rennräder, die meisten Liegevelos (wenn das vordere oder hintere Einzelrad frei ist), Elektrobikes und Tandemräder.

Kleine Fahrräder sind vielleicht noch leichter mit dem Hinterreifen im Fahrradständer zu parken. In diesem Fall den Hinterreifen einfach in die gebogenen Stützen stellen und nicht in die geraden Radstützen, dann hat das Velo einen besseren Halt.



Montage-Möglichkeit 1



Montage-Möglichkeit 2

■ MONTAGE-MÖGLICHKEIT 1: FAHRRÄDER STEHEN NEBENEINANDER

Wichtig: Ziehen Sie die Schrauben und Bolzen erst einmal nur mit den Händen an. Ziehen Sie die Teile erst dann fest an, wenn der Ständer wirklich waagrecht steht.

1. Als erstes die gebogenen Stützstangen (**D**) an eine der beiden Bodenstangen (**B**) montieren und mit den kurzen Schrauben (**H**) fixieren. Bei der Nebeneinander-Montage müssen alle vier gebogenen Stützstangen mit je einer kurzen Schraube an der gleichen Bodenstange montiert werden.
2. Als nächstes die beiden Radstützstangen (**C**) an die zweite Bodenstange (**B**) montieren, dabei jeweils 2 kurze Schrauben (**H**) verwenden. Befestigen Sie dann die oberen Enden der gebogenen Stützstangen (**D**) an den Radstützstangen (**C**), indem Sie je eine kurze Schraube (**H**) zum Fixieren verwenden.
3. Schrauben Sie dann die quadratische Querstrebe (**A**) mit den Sechskantbolzen (**F**) und den Unterlegscheiben (**G**) an den beiden Bodenstangen (**B**) an.
4. Stabilisieren Sie den Fahrradständer, indem Sie das Rohr (**E**) an den inneren Radstützstangen mit den kurzen Schrauben anschrauben.
5. Prüfen Sie, ob der Fahrradständer auf einem ebenen Untergrund steht und gerade ist, dann ziehen Sie alle Schrauben und Bolzen nochmals fest mit dem Schraubenschlüssel an.

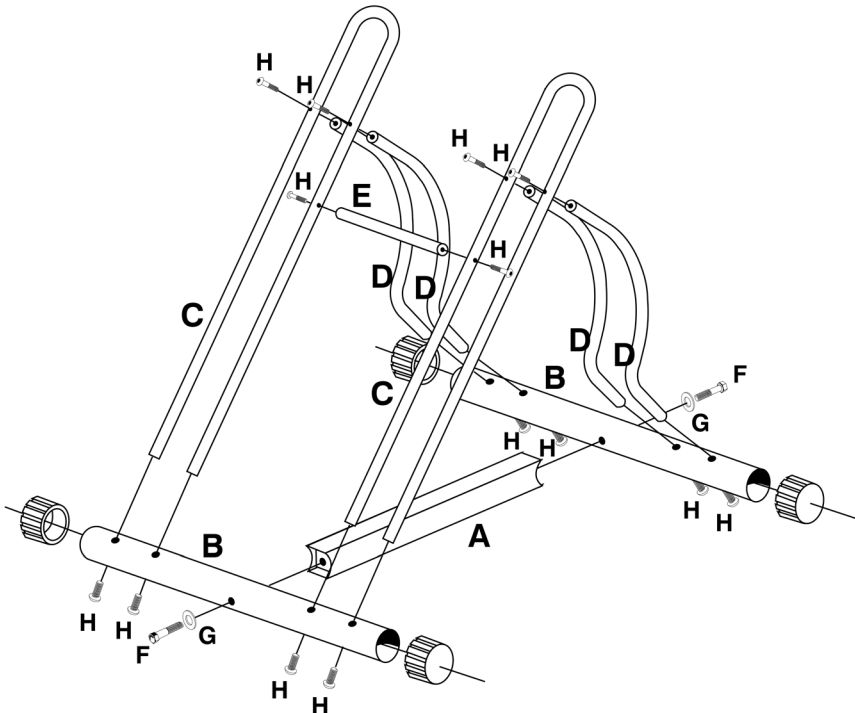

■ MONTAGE-MÖGLICHKEIT 2: FAHRRÄDER STEHEN SICH GEGENÜBER

Wichtig: Ziehen Sie die Schrauben und Bolzen erst einmal nur mit den Händen an. Ziehen Sie die Teile erst dann fest an, wenn der Ständer wirklich waagrecht steht.

1. Als erstes montieren Sie zwei gebogenen Stützstangen (**D**) mit den kurzen Schrauben (**H**) an eine der beiden Bodenstangen (**B**). Dann montieren Sie die anderen beiden gebogenen Stützstangen (**D**) an die andere Bodenstange (**B**), auch hier fixieren Sie sie mit den kurzen Schrauben (**H**). Bei der Gegenüber-Montage müssen immer zwei gebogenen Stützstangen mit je einer kurzen Schraube an je eine Bodenstange montiert werden.
2. Als nächstes montieren Sie eine Radstützstange (**C**) an eine Bodenstange (**B**), schrauben Sie sie mit zwei kurzen Schrauben (**H**) fest. Schrauben Sie das obere Ende einer der gebogenen Stützstangen (**D**) an der Radstützstange (**C**) fest, verwenden Sie dazu zwei kleine Schrauben (**H**). Verfahren Sie genauso mit der zweiten Radstützstange (**C**) und der zweiten Bodenstange (**B**), und dann schrauben Sie auch daran die gebogene Stützstange (**D**) fest.
3. Schrauben Sie dann die quadratische Querstrebe (**A**) mit den Sechskantbolzen (**F**) und den Unterlegscheiben (**G**) an den beiden Bodenstangen (**B**) an.
4. Stabilisieren Sie den Fahrradständer, indem Sie das Rohr (**E**) an den inneren Radstützstangen mit den kurzen Schrauben anschrauben.
5. Prüfen Sie, ob der Fahrradständer auf einem ebenen Untergrund steht und gerade ist, dann ziehen Sie alle Schrauben und Bolzen nochmals fest mit dem Schraubenschlüssel an.

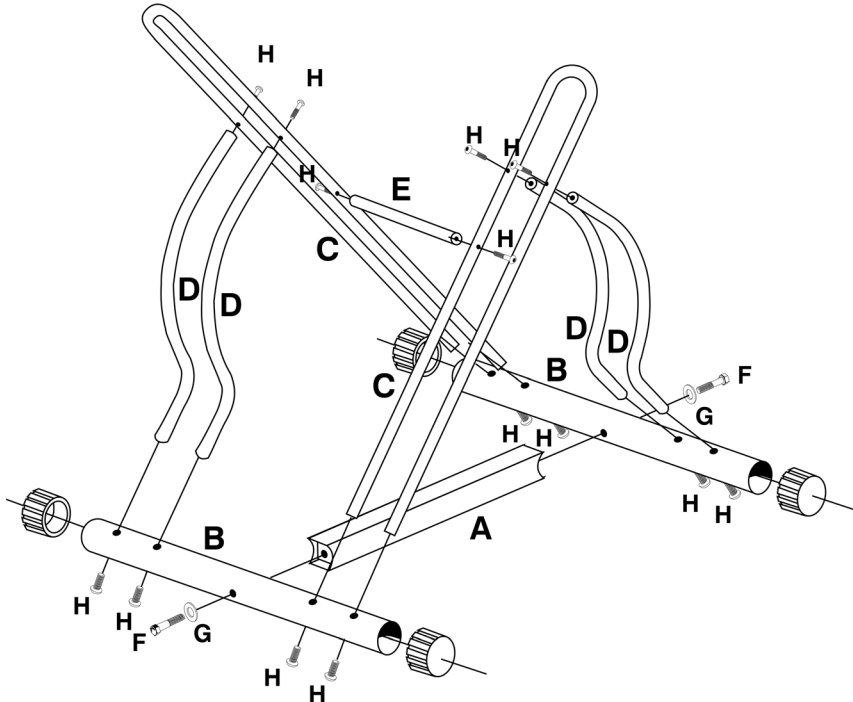

Chère cliente, cher client

Nous vous félicitons pour l'achat de ce râtelier pour 2 vélos que vous pouvez monter de deux façons différentes.

Veuillez lire attentivement ce mode d'emploi avant le montage et la mise en service, pour vous familiariser avec cet appareil et obtenir une sécurité de fonctionnement optimale. Nous recommandons de conserver soigneusement ce mode d'emploi pour une consultation ultérieure.

DÉBALLAGE DE L'APPAREIL

Déballer le râtelier. Jeter les matériaux d'emballage en respectant l'environnement et tenez-les toujours hors portée des enfants. Les sacs en plastique représentent un risque d'étouffement !

CONTENU

- A Barre transversale carré
- B Barre pour le sol (2)
- C Barres de support des roues (2)
- D Barres de support courbées (4)
- E Tige
- F Boulons hexagonaux (2)
- G Rondelles pour les boulons hexagonaux (2)
- H Vis courtes (14)

MONTAGE

Pour le montage vous avez besoin d'un tournevis usuel. Vous pouvez monter le râtelier de deux manières différentes :

Sens de montage 1 : Les vélos sont l'un à côté de l'autre

Sens de montage 2 : Les vélos se font face

Dans les deux cas vous avez besoin du même matériel qui est fourni. Le temps de montage est d'environ 20 à 30 minutes.

Important :

Pendant le montage vissez les vis et les boulons uniquement avec les mains. Seulement lorsque le râtelier est à l'horizontale dans sa position définitive, vous devez alors bien serrer les vis et boulons.

■ CONSEILS POUR LE RANGEMENT DES VÉLOS

Ce râtelier est compatible avec la plupart des vélos : des vélos de grande, petite ou moyenne taille, des VTT, des vélos de course, la plupart des vélos allongés (si la roue unique avant ou arrière est libre), les vélos électriques et les tandems.

Il est éventuellement plus facile de ranger les petits vélos avec la roue arrière sur le râtelier. Dans ce cas, placez simplement la roue arrière sur la barre de support courbée et pas sur la barre droite. Le vélo sera ainsi mieux maintenu.



Sens de montage 1



Sens de montage 2

■ SENS DE MONTAGE 1 : LES VÉLOS SONT L'UN À CÔTÉ DE L'AUTRE

Important : Pendant le montage vissez les vis et les boulons uniquement avec les mains. Seulement lorsque le râtelier est à l'horizontale dans sa position définitive, vous devez alors bien serrer les vis et boulons.

1. Montez tout d'abord les barres de support courbées (**D**) sur une des deux barres pour le sol (**B**) et fixez-les avec les vis courtes (**H**). Sur ce sens de montage, les quatre barres de support courbées doivent être montées sur la même barre pour sol, chacune avec une vis courte.
2. Ensuite montez les deux barres de support des roues (**C**) à la deuxième barre pour sol (**B**) en utilisant à chaque fois 2 vis courtes (**H**). Fixez ensuite les extrémités supérieures des barres de support courbées (**D**) aux barres de support des roues (**C**) en utilisant pour chaque barre une vis courte (**H**).
3. Vissez ensuite la barre transversale carré (**A**) aux deux barres pour sol (**B**) avec les boulons hexagonaux (**F**) et les rondelles (**G**).
4. Stabilisez le râtelier en vissant la tige (**E**) entre les deux barres de support des roues avec les vis courtes.
5. Vérifiez que le râtelier soit stable et bien droit, serrez ensuite les vis et boulons une nouvelle fois avec un tournevis.

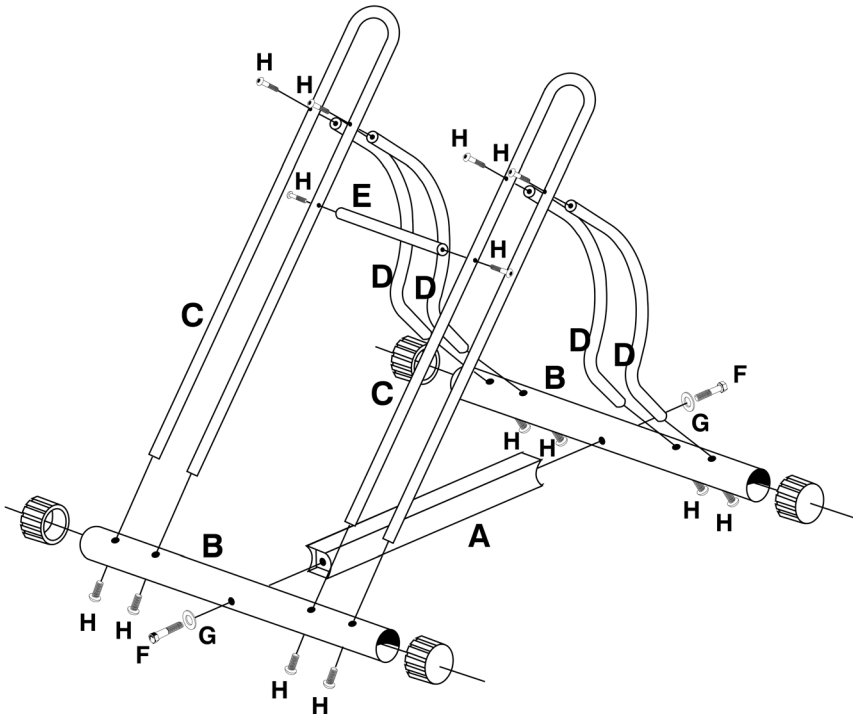

■ SENS DU MONTAGE 2 : LES VÉLOS SE FONT FACE

Important : Pendant le montage vissez les vis et les boulons uniquement avec les mains. Seulement lorsque le râtelier est à l'horizontale dans sa position définitive, vous devez alors bien serrer les vis et boulons.

1. Montez tout d'abord deux barres de support courbées (**D**) sur une des deux barres pour le sol (**B**) et fixez-les avec les vis courtes (**H**). Montez ensuite les deux autres barres de support courbées (**D**) sur l'autre barre pour sol (**B**), en utilisant également des vis courtes (**H**). Sur ce sens du montage face à face, deux barres de support courbées doivent toujours être montées sur une barre pour sol, chacune avec une vis courte.
2. Ensuite montez une barre de support des roues (**C**) sur une barre pour sol (**B**) en utilisant 2 vis courtes (**H**). Fixez ensuite l'extrémité supérieure d'une des barres de support courbées (**D**) à la barre de support des roues (**C**) en utilisant pour cela deux vis courtes (**H**). Procédez de la même manière pour la deuxième barre de support des roues (**C**) et la deuxième barre pour sol (**B**), puis fixez-y également la barre de support courbée (**D**).
3. Vissez ensuite la barre transversale carré (**A**) aux deux barres pour sol (**B**) avec les boulons hexagonaux (**F**) et les rondelles (**G**).
4. Stabilisez le râtelier en vissant la tige (**E**) entre les deux barres de support des roues avec les vis courtes.
5. Vérifiez que le râtelier soit stable et bien droit, serrez ensuite les vis et boulons une nouvelle fois avec un tournevis.

