

INBETRIEBNAHME / MISE EN SERVICE

Um Nüsse, Früchte, Spielsachen oder kleine Bälle aufzusammeln, gehen Sie wie folgt vor:

Pour ramasser des fruits à coque, des fruits, des jouets ou des petites balles, procédez comme suit :

1. Rollen Sie einfach mit dem Sammler-Drahtkopf über die Nüsse oder Früchte, sodass er diese aufnehmen kann.
1. *Il suffit de faire rouler la tête du cueilleur sur les fruits à coque et les fruits pour les ramasser.*

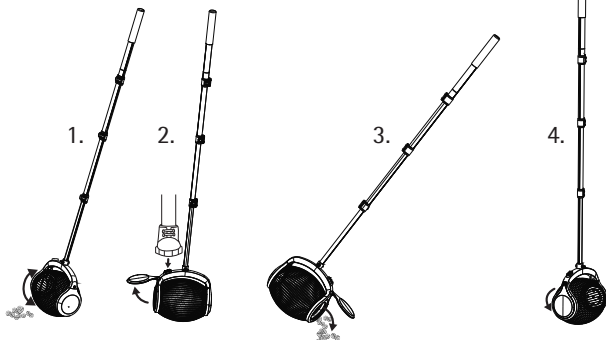

2. Drücken Sie mit dem Fuss auf den Öffnungsknopf, damit sich die Klappe seitlich am Sammlerkopf öffnet.
2. *Appuyez avec votre pied sur le bouton d'ouverture pour que le clapet situé sur le côté de la tête du cueilleur s'ouvre.*
3. Leeren Sie den Inhalt seitlich aus.
3. *Videz le contenu sur le côté.*
4. Drücken Sie die Klappe wieder zu und fahren Sie mit dem Aufsammeln fort.
4. *Refermez le clapet et continuez la cueillette.*

TECHNISCHE DATEN

Modell Tedura Nuss- und Apfelsammler
Art.-Nr. 242406
Abmessungen L 60/130xB 25xT 20 cm
Gewicht 0.85 kg

Technische Änderungen vorbehalten.

DONNEES TECHNIQUES

Modèle Cueilleur pour fruits à coque et pommes
No. d'article 242406
Dimensions L 60/130xL 25xP 20 cm
Poids 0.85 kg

Sous réserve de modifications techniques.

GARANTIE

- Das Gerät hat zwei Jahre Garantie ab Verkaufsdatum. (Rechnung aufbewahren!)
- *L'appareil a une garantie de deux ans à partir de la date d'achat (conservez la facture !)*
- Schäden, die von falschem Gebrauch herrühren fallen nicht unter die Garantieansprüche.
- *Les dommages étant causés par une mauvaise manipulation ne sont pas couverts par la garantie.*

TEDURA

Nuss- und Apfelsammler Cueilleur pour fruits à coque et pommes

Art.-Nr. 242406

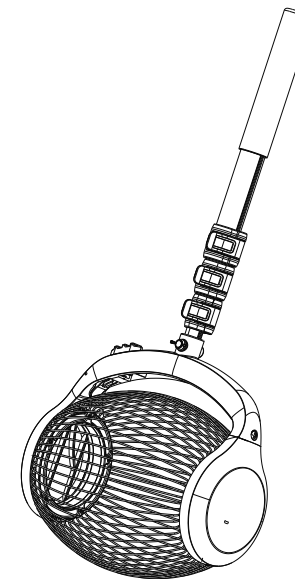

BETRIEBSANLEITUNG MODE D'EMPLOI

CH-IMPORTEUR: MAX TRADA AG · CHURERSTRASSE 82 · CH-8808 PFÄFFIKON / SZ

Sehr geehrte Kundin, sehr geehrter Kunde

Wir gratulieren Ihnen zum Kauf dieses praktischen Nuss- und Apfelsammlers, mit dem Sie mühelos und im Handumdrehen Ihre Früchte und Nüsse aus dem Garten einsammeln können.

Chère cliente, cher client

Nous vous félicitons pour l'achat de ce cueilleur de fruits à coque et pommes qui vous permettra de ramasser sans effort et en un tour de mains vos fruits et fruits à coque dans votre jardin.

TELESKOPSTANGE MONTIEREN MONTAGE DE LA TIGE TELESCOPIQUE

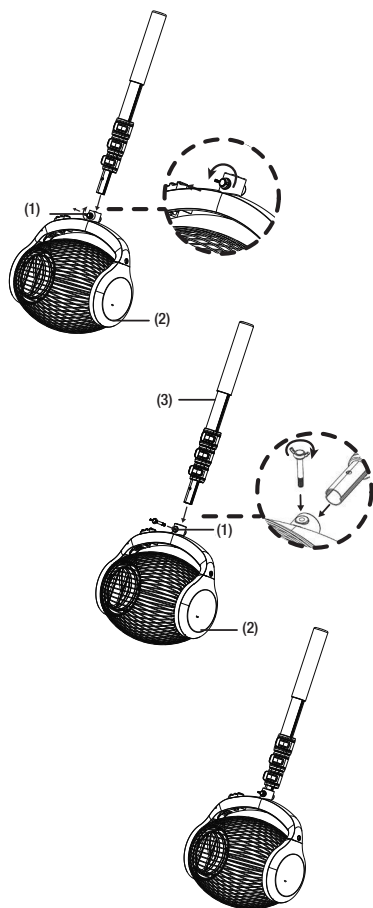

1. Schrauben Sie die Rändelschraube (1) auf und entfernen Sie sie, damit Sie die Teleskopstange in den Sammlerkopf (2) stecken können.
1. Dévissez la vis moletée (1) et retirez-la pour pouvoir insérer la tige télescopique dans la tête du cueilleur.
2. Stecken Sie die Teleskopstange (3) in den Sammlerkopf (2).
2. Insérez la tige télescopique (3) dans la tête du cueilleur (2).
3. Setzen Sie die Rändelschraube (1) wieder ein und drehen Sie sie zu.
3. Remettez la vis moletée (1) en place et revissez-la.
4. Die Teleskopstange (3) steckt nun fest im Sammlerkopf (2).
4. La tige télescopique (3) est ainsi bien fixée sur la tête du cueilleur (2).

HÖHE DER TELESKOPSTANGE EINSTELLEN REGLAGE DE LA HAUTEUR DE LA TIGE TELESCOPIQUE

Achtung:

- Die maximal mögliche Länge inklusive Sammlerkopf beträgt 135 cm.
- Stellen Sie immer sicher, nach der Höheneinstellung die Haltesicherung (4) wieder zu verschliessen.

Attention :

- La longueur maximale possible incluant la tête du cueilleur est de 135 cm.
- Après avoir effectué le réglage de la hauteur, prenez toujours soin de bien refermer le système de blocage.

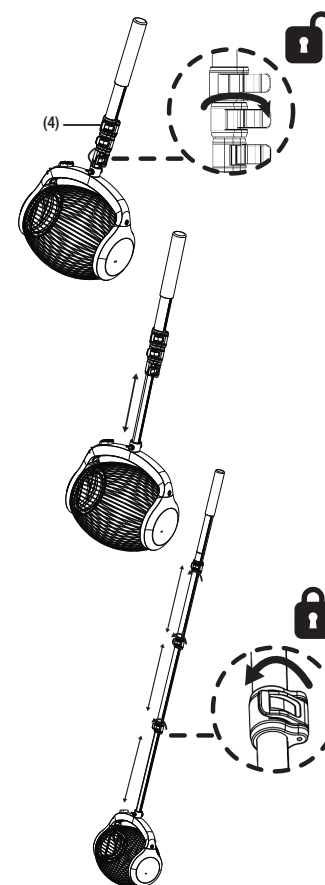

1. Öffnen Sie die Haltesicherung (4).
1. Ouvrez le système de blocage (4).
2. Ziehen Sie die Teleskopstange auf die gewünschte Länge heraus.
2. Tirez sur la tige télescopique pour obtenir la longueur souhaitée.
3. Schliessen Sie die Haltesicherung (4) wieder, indem Sie sie zuklappen. Somit stellen Sie sicher, dass die Teleskopstange nicht während des Betriebs wieder eingefahren wird.
3. Refermez le système de blocage (4) en le rabattant. Vous garantissez ainsi que la tige télescopique ne se rétracte pas pendant que vous utilisez le cueilleur.