

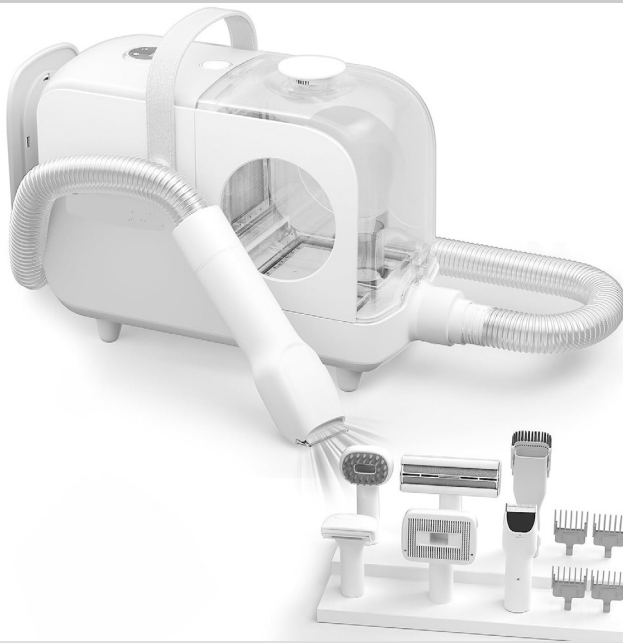

Haustier-Schermaschine mit Staubsauger Tondeuse-aspirateur pour animaux

Art.-Nr. 242317



BETRIEBSANLEITUNG MODE D'EMPLOI

CH-IMPORTEUR: MAX TRADA AG · CHURERSTRASSE 82 · CH-8808 PFÄFFIKON / SZ

03 – 16 BETRIEBSANLEITUNG

17 – 30 MODE D'EMPLOI

INHALTSVERZEICHNIS

- 4 Spezielle Sicherheitshinweise zu diesem Gerät
- 5 Gerätebeschreibung
- 6 Zubehör
- 8 Inbetriebnahme
- 10 Staubbehälter/Haarbehälter leeren
- 12 Reinigung des Elektro-Trimmers
- 13 Reinigung des Gehäuses/Staubbehälters und Lagerung
- 13 Problembehebung
- 14 Wichtige Sicherheitshinweise
- 16 Entsorgung und Garantie
- 16 Technische Daten

Sehr geehrte Kundin, sehr geehrter Kunde

Wir gratulieren Ihnen zum Kauf der praktischen Schermaschine, mit der Sie problemlos Ihre Haustiere scheren und gleichzeitig die Haare aufsaugen können.

Bitte lesen Sie vor der Montage und Inbetriebnahme diese Gebrauchsanleitung aufmerksam durch, um sich mit Ihrem neuen Gerät vertraut zu machen und maximale Betriebssicherheit zu erzielen. Besonders müssen die Sicherheitsbestimmungen berücksichtigt werden, um Unfälle und Schäden zu vermeiden. Wir empfehlen, die Anleitung zum späteren Nachlesen sorgfältig aufzubewahren.

SPEZIELLE SICHERHEITSHINWEISE ZU DIESEM GERÄT

- Ein sich bewegendes Schermesser und dessen spitze Ecken können die Haut verletzen. Deshalb sollten Sie immer sehr vorsichtig arbeiten und jeden Kontakt mit dem Schermesser vermeiden.
- Kinder dürfen das Gerät nicht benutzen.
- Hände, Füße und andere Körperteile von dem Scherkopf und von der Saugbürste oder den Saugdüsen fernhalten.
- Gerät niemals mit nassen Händen anfassen oder bedienen.
- Gerät nur in Innenräumen und auf einer trockenen Fläche benutzen. Niemals im Freien anwenden.
- Gerät niemals in der Nähe von Flammen anwenden. Gerät von heißen Oberflächen fernhalten.
- Keine brennenden oder spitzen Objekte aufsaugen, ebenso kein Wasser.
- Achten Sie darauf, dass der Staubsauger aufrecht steht. Schmutz könnte entweichen, wenn das Gerät auf den Kopf gedreht wird.
- Wenn Sie Wartungs- oder Reinigungsarbeiten vornehmen, muss das Gerät ausgeschaltet und ausgesteckt sein. Dies gilt auch, wenn Sie den Staubbehälter leeren wollen.
- Nehmen Sie das Gerät nur in Betrieb, wenn beide Filter korrekt eingelegt sind. Der Staubbehälter muss ebenfalls korrekt eingesetzt sein.
- Nur für den privaten Gebrauch. Wenn der Sauger in einem Auto benutzt wird, darf es währenddessen nicht gefahren werden.

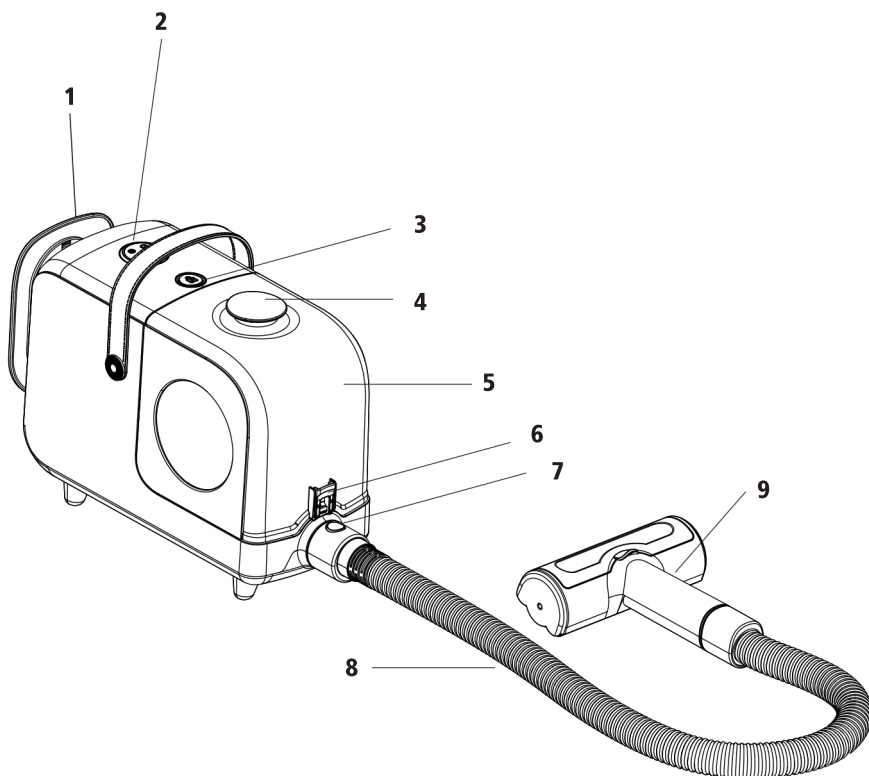

- 1 **Kabelaufwicklung**
- 2 **EIN/AUS-Taste und Saugstärken-Taste mit Display**
- 3 **Entriegelungstaste für Staubbehälter**
- 4 **Griff für Staubbehälter**
- 5 **Staubbehälter/Haarbehälter**
- 6 **Taste zum Öffnen der Staubbehälter-Klappe**
- 7 **Entriegelungstaste für Saugschlauch**
- 8 **Saugschlauch**
- 9 **Haarentferner-Rolle**

ZUBEHÖR



A

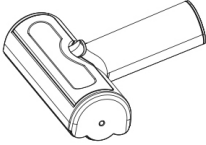

B

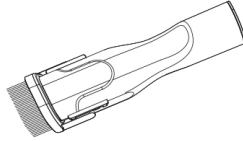

C

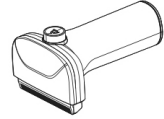

D

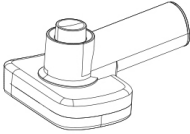

E

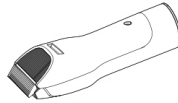

F

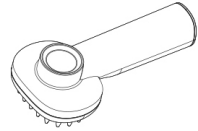

G



H



I



J

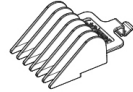

K

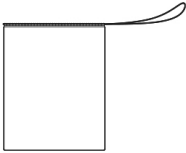

L

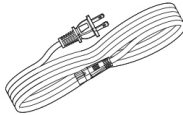

M

- A Saugschlauch
- B Haarentferner-Rolle
- C Fugendüse
- D Entfilzungs-Bürste
- E Pflegebürste
- F Elektro-Trimmer
- G Massagekamm

- H 6 mm Schutzkamm
- I 12 mm Schutzkamm
- J 18 mm Schutzkamm
- K 24 mm Schutzkamm
- L Aufbewahrungsbeutel
- M Netzkabel

■ WIE DAS ZUBEHÖR EINGESETZT WIRD:

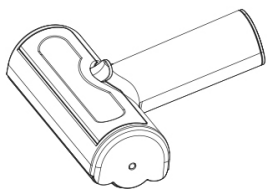

Haarentferner-Rolle

Zum Aufsaugen von Haaren von Böden, Sofas, Kleidungsstücken.

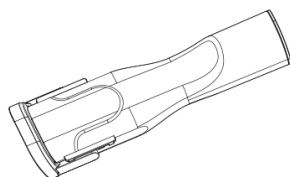

Fugendüse

Zum Saugen von Bücherregalen, Stufen etc.

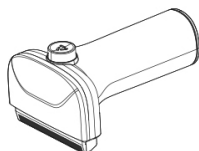

Entfilzungs-Bürste

Entfernt lose Fellhaare und entwirrt verfilztes Fell.

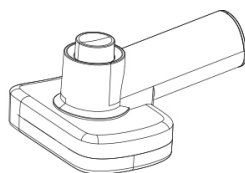

Pflegebürste

Entfernt ausgefallene, alte Fellhaare, macht das Fell fluffig.

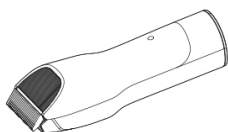

Elektro-Trimmer

Schneidet die Fellhaare und saugt sie gleichzeitig auf. So fallen keine Haare zu Boden und wirbeln keine Haare durch die Luft.

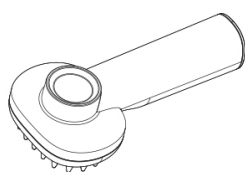

Massagekamm

Massiert den Kopf und Körper des Haustieres, was diese beruhigt.

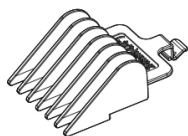

Schutzkämme in diversen Längen

Mit den Schutzkämmen können Sie die Haarlänge festlegen.

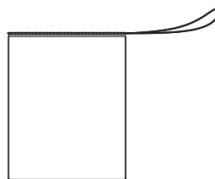

Aufbewahrungsbeutel

Zum Aufbewahren der Zubehörteile.

INBETRIEBNAHME

- Stecken Sie den Saugschlauch in die Anschlussöffnung am Sauger, so dass er hörbar einrastet. Stecken Sie den Trimmer auf das Saugschlauchende, so dass auch dieses hörbar einrastet. Stecken Sie das Netzkabel in das Gerät und den Netzstecker in eine passende Steckdose.

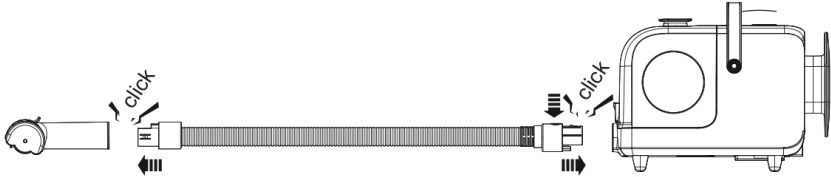

- Stecken Sie einen der Schutzkämme auf den Trimmer, so dass er hörbar einrastet. Wählen Sie dabei die Länge aus, in der das Haar Ihres Haustieres geschoren werden soll.

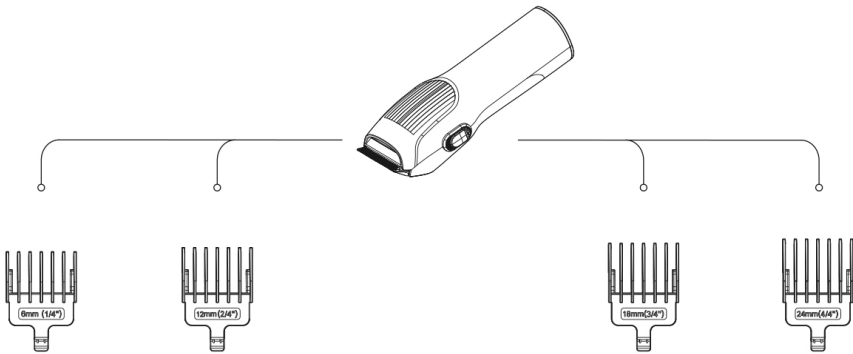

- Drücken Sie die EIN/AUS-Taste, um das Gerät einzuschalten, das Gerät saugt in der geringsten Saugstärke.
- Wenn Sie eine höhere Saugstärke wünschen, drücken Sie die Saugstärke-Taste. Sie können zwischen 3 Saugstärken wählen, die entsprechende Zahl wird im Display angezeigt.
- 1 ist die geringste Stärke, 3 ist die höchste Saugstärke.

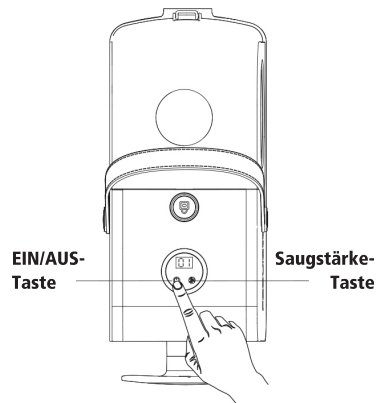

- Wenn Sie erneut die EIN/AUS-Taste drücken, schalten Sie das Gerät wieder aus.
- **Hinweis:** Beim Saugen von Tierhaaren oder Sofas können kleine statische Aufladungen erzeugt werden, welche harmlos sind. Sie sollten trotzdem nie in den Staubbehälter oder in das Gehäuse fassen, ausser wenn das Gerät ausgesteckt ist und Sie den Staubbehälter entnehmen.

■ ZUBEHÖRTEILE MONTIEREN

- Zusätzlich zum Trimmer können Sie die verschiedenen anderen Zubehörteile auch an den Saugschlauch montieren. Achten Sie immer darauf, dass das Gerät vorher ausgeschaltet wurde und das Zubehörteil hörbar einrastet.

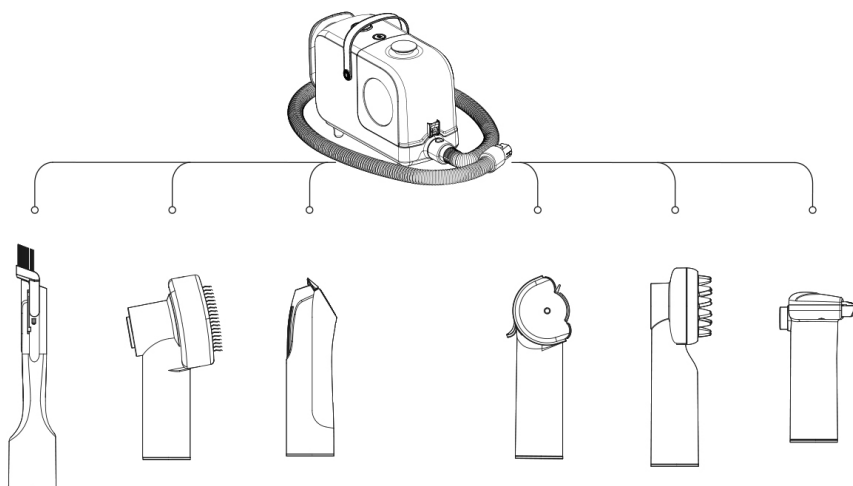

STAUBBEHÄLTER/HAARBEHÄLTER LEEREN

- Prüfen Sie, dass das Gerät ausgeschaltet und ausgesteckt ist. Drücken Sie die Entriegelungstaste für den Behälter (3) und heben Sie ihn aus dem Sauger. (**Abb. 1**)



Abb. 1

- Halten Sie den Behälter über einen Abfalleimer oder einen Abfallsack und drücken Sie nun die Taste zum Öffnen der Behälterklappe (6): Der Staub und die Haare fallen aus dem Behälter. (**Abb. 2**)
- **Tipp:** Um den Staub und die Allergenkontakte möglichst gering zu halten, ist es sinnvoll, den Abfallsack eng um den Staubbehälter zu legen und den Sack nach dem Entleeren sofort zu verschliessen und wegzuworfen.
- Wir empfehlen, den Staubbehälter mit einem leicht feuchten Tuch auszuwischen.
- Nehmen Sie den Filterschwamm und den HEPA-Filter wie abgebildet aus dem Sauger. (**Abb. 3**)



Abb. 2

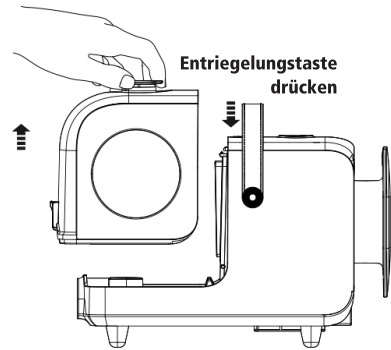

Abb. 3

- Waschen Sie den Filterschwamm von Hand unter kaltem, fließendem Wasser und lassen Sie ihn mindestens 24 Stunden an der Luft trocknen. Niemals in die Waschmaschine geben! Setzen Sie den Filterschwamm nur in das Gerät zurück, wenn er komplett trocken ist. Wenn Sie einen feuchten Schwamm einsetzen, könnte es zu einem Stromschlag kommen! Wir empfehlen, den Filterschwamm einmal im Monat zu waschen, bei häufigem Gebrauch auch öfter.
- Den HEPA-Filter können Sie mit einer Bürste ausbürsten oder vorsichtig ausklopfen.
- Prüfen Sie immer, ob die Filter sauber sind und reinigen Sie sie, wenn Sie merken, dass die Saugleistung nachlässt oder sie verschmutzt sind.
- Legen Sie beide Filter wieder zurück in das Gerät. **(Abb. 4)**
- Setzen Sie den Behälter wie abgebildet wieder zurück in das Gerät, so dass er hörbar einrastet. **(Abb. 5)**

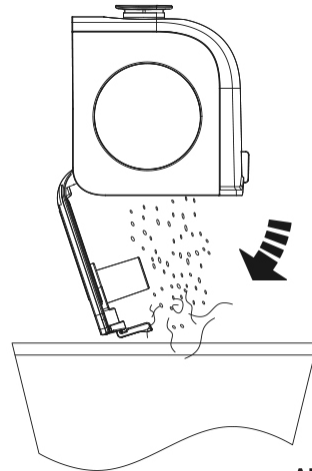
Abb. 4

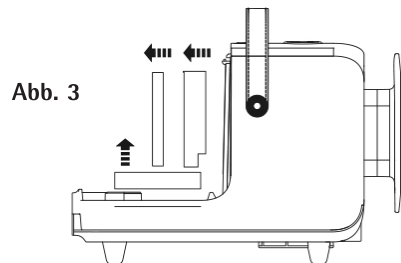
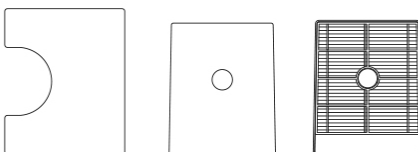

Abb. 5



- Nehmen Sie das Gerät nur in Betrieb, wenn beide Filter und der Behälter wieder korrekt im Gerät eingelegt wurden.

REINIGUNG DES ELEKTRO-TRIMMERS

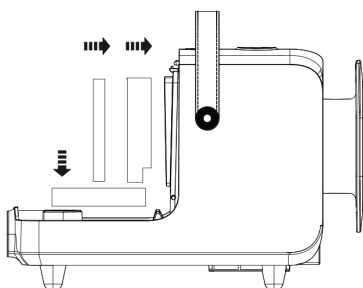
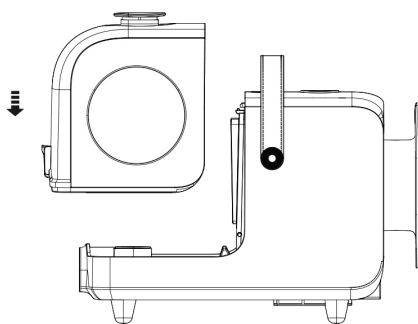
- Der Elektro-Trimmer sollte nach jeder Benutzung gereinigt werden.
- Nehmen Sie den Trimmer vom Saugschlauch ab.
- Entfernen Sie wie abgebildet den Schutzkamm vom Trimmer. **(Abb. 6)**
- Entfernen Sie nun den Scherkopf. **(Abb. 7)**



Abb. 6



Abb. 7

- Schalten Sie das Gerät ein und saugen Sie mit dem Saugschlauch die Haare aus dem Scherkopf und aus dem Trimmergehäuse.

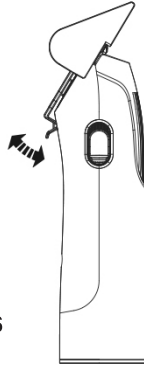
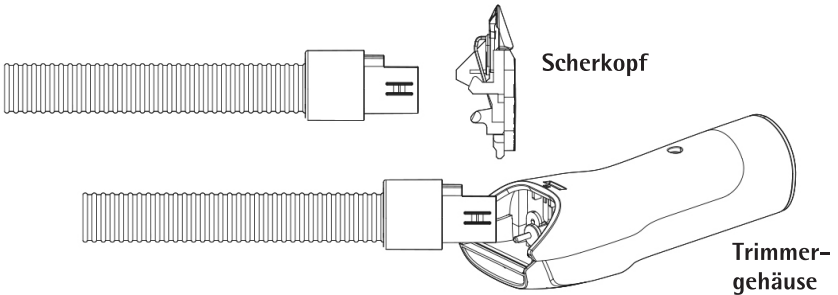

- Legen Sie den Scherkopf wieder in das Trimmergehäuse ein, so dass es einrastet.

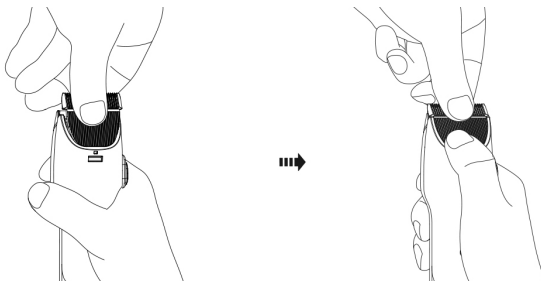

REINIGUNG DES GEHÄUSES/STAUBBEHÄLTERS UND LAGERUNG

- Wischen Sie das Gehäuse nur mit einem trockenen Tuch sauber. Benutzen Sie niemals aggressive oder ätzende Reinigungsmittel. Tauchen Sie das Gerät nicht ins Wasser!
- Den Staubbehälter können Sie mit einem leicht feuchten Tuch auswischen, aber auch hier dürfen keine aggressiven Reinigungsmittel zum Einsatz kommen. Tauchen Sie den Staubbehälter nicht in Wasser, und stellen Sie ihn nicht in die Spülmaschine.
- Setzen Sie den Staubbehälter komplett trocken zurück in das Gehäuse.
- Lagern Sie das Gerät bei Raumtemperatur in einem trockenen Raum, ausser Reichweite von Kindern.

PROBLEMBEHEBUNG

PROBLEM	MÖGLICHE LÖSUNG
Gerät lässt sich nicht einschalten.	Steckt der Netzstecker in der Steckdose?
	Steckt das Netzkabel richtig im Gerät?
	Haben Sie das Gerät mit der EIN/AUS-Taste eingeschaltet?
Gerät stoppt oder funktioniert nicht.	Netzkabel ist nicht richtig eingesteckt.
	Der Saugschlauch ist verstopft oder der Staubbehälter ist voll und muss geleert werden.
	Überhitzungsschutz ist ausgelöst, lassen Sie das Gerät abkühlen und starten Sie erneut.
Schlechte Saugleistung	Saugschlauch verstopft.
	Staubbehälter ist voll und muss geleert werden.
Der Elektro-Trimmer funktioniert nicht.	Der Saugschlauch ist nicht richtig im Gerät eingesteckt.
	Der Trimmer ist nicht richtig auf den Saugschlauch aufgesteckt.
	Das Gerät wurde nicht eingeschaltet.
	Der Trimmer ist durch Haare blockiert, auf dem Display erscheint E1. Reinigen Sie das Gerät und den Trimmer.



WICHTIGE SICHERHEITSHINWEISE

Um Verletzungen durch Strom wie Stromschlag, Kurzschluss oder Brand zu vermeiden, bitten wir Sie, folgende Sicherheitsbestimmungen immer zu berücksichtigen:

- Achten Sie darauf, dass Sie die unter Spannung stehenden Teile nie berühren! Ein elektrischer Schlag kann zu schweren Verletzungen oder sogar zum Tod führen.
- Schliessen Sie das Gerät nur an eine Steckdose mit Wechselstrom mit einer Spannung von 230 V / 60 Hz an. Als Mindestabsicherung der Steckdose gilt 6 Ampère. Die Steckdose sollte mit einer Fehlerstromschutzschaltung gesichert sein. Bitte beachten Sie unbedingt die geltenden örtlichen Verordnungen und Vorschriften.
- Das Gerät darf niemals ohne Aufsicht betrieben oder zweckentfremdet werden. Nur mitgeliefertes Zubehör mit diesem Gerät verwenden.
- Saugen Sie mit diesem Gerät niemals Wasser, Flüssigkeiten, entflammbare oder explosive Stoffe oder Materialien, brennende Asche, Streichhölzer, Zigaretten oder gesundheitsschädlichen Staub oder Stoffe.
- Niemals das Gerät abdecken während es in Betrieb ist.
- Gerät niemals in der Nähe von Wärmequellen wie Ofen, Herd, Heizungen oder von Wärme abgebenden Geräten lagern oder stellen. Gerät niemals in explosionsgefährdeten Räumen einsetzen.
- Gerät niemals in der Nähe von Badewannen, Swimmingpools oder mit Wasser gefüllten Behältern stellen, wo die Gefahr besteht, dass es ins Wasser fallen könnte. Stromschlaggefahr!
- Gerät niemals in Wasser tauchen!
- Gerät nicht im Freien verwenden oder lagern. Das Gerät niemals Feuchtigkeit bzw. Regen aussetzen oder mit Wasser in Kontakt bringen bzw. nasse Flächen saugen.
- Das Gerät ist nicht zur gewerblichen Nutzung konzipiert.
- Gerät in sicherer Umgebung aufstellen, so dass es nicht umgestossen werden oder umkippen kann. Der Untergrund sollte eben und trocken sein. Besondere Vorsicht ist geboten, wenn Sie das Gerät auf Treppen benutzen.
- Elektrische Geräte sind kein Spielzeug für Kinder. Lassen Sie das Gerät niemals unbeaufsichtigt, wenn Kinder zugegen sind, oder stellen Sie es für Kinder unerreichbar auf. Auch mit dem Verpackungsmaterial sollten Kinder niemals spielen dürfen, es besteht Erstickungsgefahr durch Plastiktüten!
- Gerät immer von Kindern unter 8 Jahren fern halten.
- Personen mit eingeschränkten physischen, sensorischen oder geistigen Fähigkeiten oder unwissende und unerfahrene Personen dürfen das Gerät nicht benutzen, ausser sie werden durch eine für ihre Sicherheit zuständige Person beaufsichtigt oder von dieser genau instruiert, wie das Gerät zu benutzen ist.

- Kinder dürfen das Gerät nicht benutzen.
- Personen unter Alkohol- und Medikamenteneinfluss dürfen das Gerät nicht benutzen.
- Netzteile dürfen nie mit nassen Händen ein- oder ausgesteckt werden. Auch das Gerät darf nie mit nassen oder feuchten Händen benutzt werden. Ziehen Sie nie am Kabel, um das Gerät vom Netz zu trennen, sondern immer am Netzstecker.
- Für Reparaturen Gerät immer zu Ihrer Verkaufsstelle bringen und ausschliesslich Originalersatzteile verwenden. Niemals fest installierte Abdeckungen entfernen oder Reparaturen selbst vornehmen! Stromschlag-Gefahr!
- Gerät nur mit einwandfreiem Stromkabel und Netzstecker benutzen und dieses vor Feuchtigkeit schützen. Sollte das Gerät nicht richtig funktionieren, beschädigt oder nass geworden sein, nehmen Sie dieses auf keinen Fall in Betrieb und lassen Sie es von Ihrer Verkaufsstelle kontrollieren. Dies gilt auch für die Düse, Bürste und den Saugschlauch.
- Nichts in die Geräteöffnungen stecken. Gerät nicht benutzen, wenn Düsen, Schlauch oder die Luftansaugung blockiert sind. Entfernen Sie immer erst die Blockade, bevor Sie das Gerät wieder einschalten.
- Ansaugöffnungen und Düsen bzw. Bürsten von Gesicht und Körper fernhalten, ebenso von Haaren, Schmuck und Kleidungsstücken.
- Gerät nur mit trockenem und korrekt montiertem Filterschwamm und HEPA-Filter sowie dem Staubbehälter benutzen.
- **Durch unsachgemässe Reparaturen oder Handhabung können erhebliche Gefahren für den Benutzer und das Umfeld entstehen. Für Schäden, welche durch falschen Gebrauch, Nicht-Beachtung der örtlichen Sicherheitsvorschriften, oder durch eine nicht in dieser Anleitung vorgesehenen Verwendung verursacht werden, wird jegliche Haftung abgelehnt.**

ENTSORGUNG UND GARANTIE

■ ENTSORGUNG

- Ausgediente Geräte müssen unbrauchbar gemacht werden und dürfen nicht im Hausmüll entsorgt werden. Bitte bringen Sie Ihr Gerät in die nächste Wertstoff-Sammlung, damit recyclebares Material wieder verwendet wird und Ihr Gerät einer umweltgerechten Entsorgung zugeführt wird. Entfernen Sie dazu vorab das Netzkabel vom Gerät.

■ GARANTIE

- Das Gerät hat zwei Jahre Garantie ab Verkaufsdatum. (Rechnung aufbewahren!)
- Schäden, die von falschem Gebrauch herrühren, fallen nicht unter die Garantiesprache.

TECHNISCHE DATEN

Modell	wellcraft Haustier-Schermaschine mit Staubsauger
Art-Nr.	242317
Netzspannung	230 V, 50/60 Hz
Leistung	350 W
Gewicht	2.1 kg
Saugleistung	90 AW
Kapazität Staubbehälter	2.2 Liter
Geräuschpegel	
Saugstärke 1	55 db
Saugstärke 2	68 db
Saugstärke 3	72 db
Geprüft	CE
Erfüllt EU-Vorschriften	Ja
Produkt-Garantie	2 Jahre

Technische Änderungen vorbehalten.



SOMMAIRE

- 18 Consignes de sécurité spéciales pour cet appareil
- 19 Description de l'appareil
- 20 Accessoires
- 22 Mise en service
- 24 Vider le bac à poussière/poils
- 26 Nettoyage de la tondeuse électrique
- 27 Nettoyage du châssis / bac à poussière et rangement
- 27 Dépannage
- 28 Consignes de sécurité importantes
- 30 Elimination et garantie
- 30 Caractéristiques techniques

Chère cliente, cher client

Nous vous félicitons pour l'achat de cette tondeuse pratique qui vous permettra d'effectuer en toute simplicité le toilettage du pelage de votre animal domestique tout en aspirant ses poils.

Veuillez lire attentivement ce mode d'emploi avant le montage et la mise en service, pour vous familiariser avec cet appareil et obtenir une sécurité de fonctionnement optimale. Prenez particulièrement compte des directives de sécurité, pour éviter des accidents et dommages. Nous recommandons de conserver soigneusement ce mode d'emploi pour une consultation ultérieure.

CONSIGNES DE SECURITE SPECIALES POUR CET APPAREIL

- Une lame de tonte en mouvement et ses recoins pointus peuvent blesser la peau. C'est pourquoi nous vous recommandons fortement d'être toujours très prudent et d'éviter tout contact avec la lame.
- Les enfants ne sont pas autorisés à utiliser l'appareil.
- Tenez vos mains, pieds ou autres parties corporelles à l'écart de la tête de coupe et de la brosse / des buses d'aspiration.
- Ne touchez ou n'utilisez jamais l'appareil avec des mains mouillées.
- Utilisez l'appareil exclusivement à l'intérieur et sur une surface sèche. Ne l'utilisez jamais à l'extérieur.
- N'utilisez pas l'appareil à proximité de flammes. Tenez l'appareil à l'écart de toute source de chaleur.
- N'aspirez pas d'objets brûlants ou pointus, n'aspirez également pas d'eau.
- Prenez soin que l'aspirateur soit toujours en position verticale. De la poussière risquerait de s'échapper si l'appareil est retourné.
- Prenez soin d'éteindre et de débrancher l'appareil avant d'effectuer des travaux d'entretien ou de nettoyage. Il en va de même lorsque vous voulez vider le bac à poussière.
- Ne mettez l'appareil en marche que lorsque les deux filtres sont correctement mis en place. Le bac à poussière doit également être correctement mis en place.
- Exclusivement approprié pour un usage domestique. Si vous utilisez l'appareil dans un véhicule, celui-ci doit être à l'arrêt.

DESCRIPTION DE L'APPAREIL

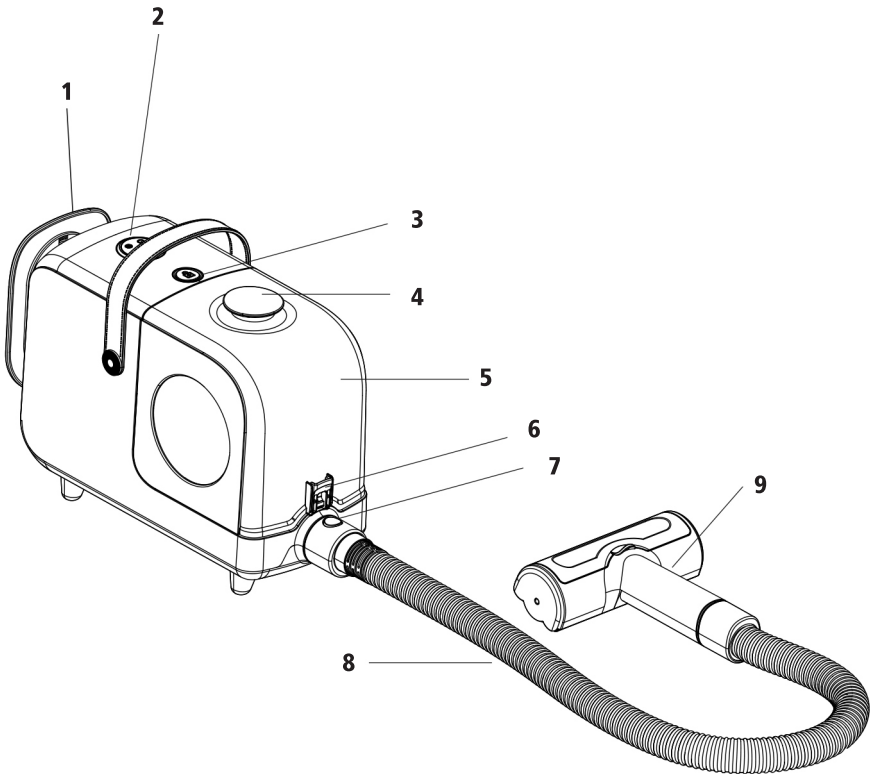

- 1 Enroulement du cordon électrique
- 2 Touche **MARCHE/ARRET**
et touche de la puissance d'aspiration avec écran
- 3 Touche de déverrouillage pour le bac à poussière
- 4 Poignée pour le bac à poussière
- 5 Bac à poussière / pour les poils
- 6 Touche pour ouvrir le clapet du bac à poussière
- 7 Touche de déverrouillage pour le flexible d'aspiration
- 8 Flexible d'aspiration
- 9 Rouleau aspirateur



A

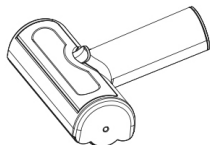

B

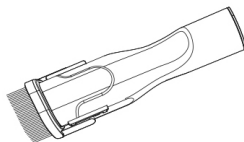

C

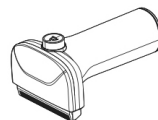

D

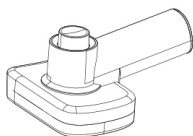

E

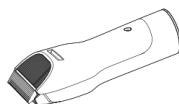

F

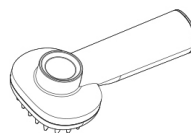

G



H



I



J



K

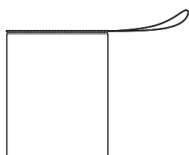

L

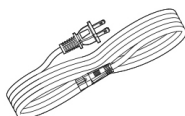

M

A Flexible d'aspiration

B Rouleau aspirateur

C Buse pour recoins

D Brosse démêlante

E Brosse de toilettage

F Tondeuse électrique

G Peigne massage

H Peigne 6 mm

I Peigne 12 mm

J Peigne 18 mm

K Peigne 24 mm

L Sac de rangement

M Cordon électrique

■ COMMENT UTILISER LES ACCESSOIRES :

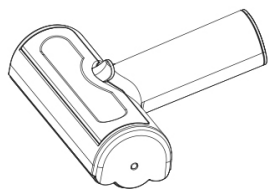

Rouleau aspirateur

Pour aspirer les poils du sol, canapé, vêtement.

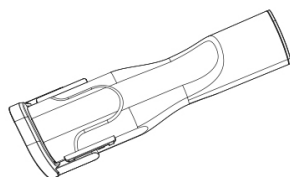

Buse pour recoins

Pour aspirer les bibliothèques, marches, etc.

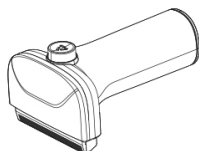

Brosse démêlante

Elimine les poils détachés et démêle le pelage emmêlé.

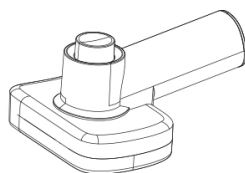

Brosse de toilettage

Elimine les vieux poils qui sont tombés, rend le pelage doux.

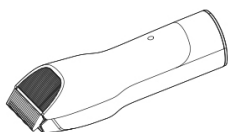

Tondeuse électrique

Coupe les poils et les aspire simultanément. Les poils ne tombent ainsi pas sur le sol et ne virevoltent pas dans l'air.

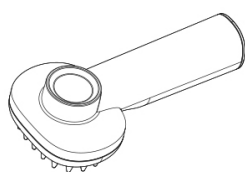

Peigne massage

Masse la tête et le corps de l'animal domestique, ce qui le détend.

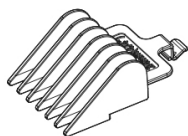

Peignes de différentes longueurs

Permettent de déterminer la longueur du pelage.

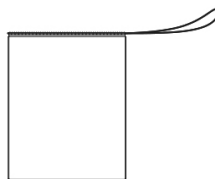

Sac de rangement

Pour ranger les accessoires.

MISE EN SERVICE

- Accrochez le flexible d'aspiration dans l'orifice de raccord de l'aspirateur, il doit s'enclencher de manière audible. Raccordez la tondeuse sur l'extrémité du flexible, elle doit aussi s'enclencher de manière audible. Branchez le cordon électrique dans l'appareil et dans une prise secteur appropriée.

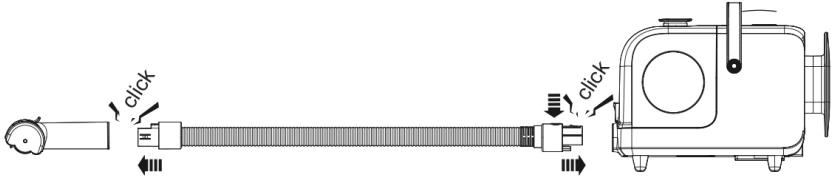

- Accrochez un des peignes sur la tondeuse, il doit s'enclencher de manière audible. Sélectionner le peigne correspondant à la longueur du pelage que vous voulez obtenir pour votre animal domestique.

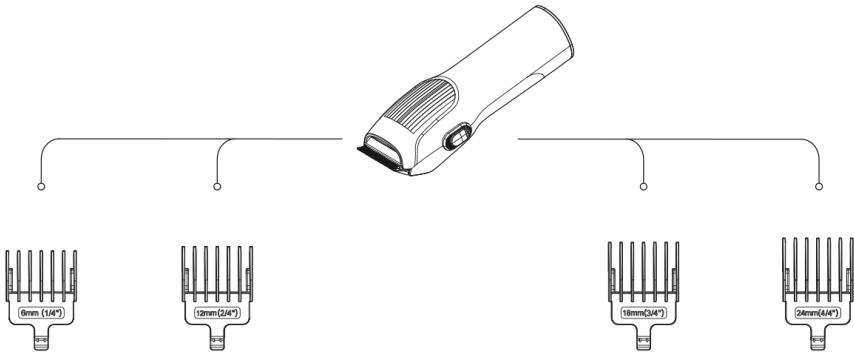

- Appuyez sur la touche MARCHE/ARRET pour mettre l'appareil en marche, l'appareil commence à aspirer sur la puissance d'aspiration la plus faible.
- Si vous souhaitez utiliser une puissance d'aspiration plus élevée, appuyez sur la touche de la puissance d'aspiration. Vous pouvez choisir entre 3 puissances, le chiffre correspondant s'affiche sur l'écran.
- 1 est la puissance la plus faible, 3 la plus élevée.

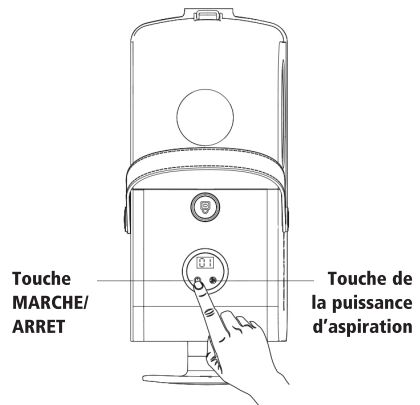

- Lorsque vous appuyez une nouvelle fois sur la touche MARCHE/ARRET, l'appareil s'éteint.
- **Remarque :** Lors de l'aspiration de poils d'animaux ou de canapés, de petites charges statiques peuvent être émises, elles sont inoffensives. Malgré tout, nous vous recommandons de ne jamais mettre les mains dans le bac à poussière ou dans l'aspirateur, à moins que l'appareil soit débranché et le bac à poussière retiré de l'appareil.

■ MONTAGE DES ACCESSOIRES

- En plus de la tondeuse vous pouvez également monter les autres accessoires disponibles sur le flexible. Pour cela, prenez toujours soin que l'appareil soit éteint et que l'accessoire s'enclenche de manière audible.

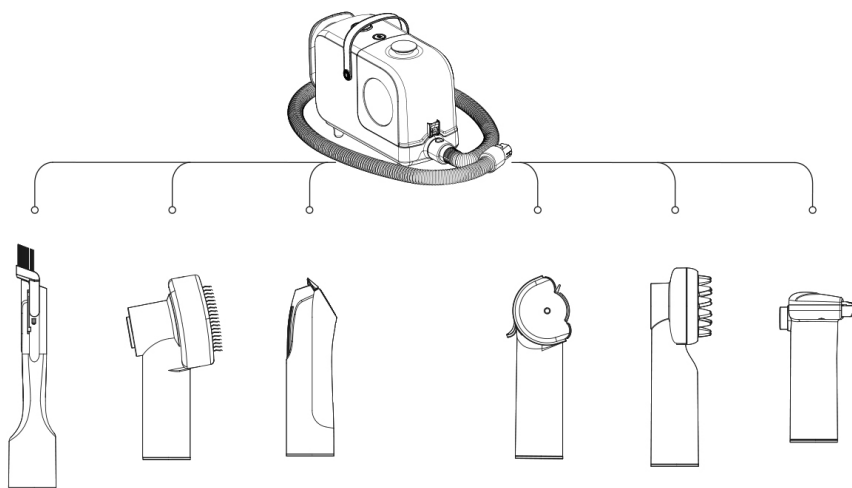

VIDER LE BAC A POUSSIERE / POILS

- Vérifiez que l'appareil est éteint et débranché. Appuyez sur la touche de déverrouillage du bac (3) et soulevez-le pour le retirer de l'aspirateur. (ill. 1)

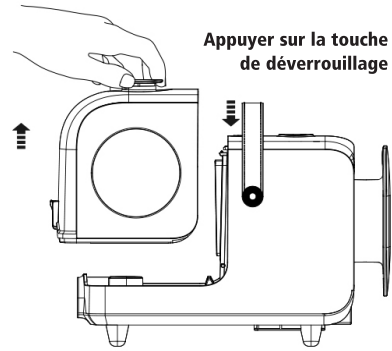

ill. 1

- Tenez le bac au-dessus d'une poubelle ou d'un sac poubelle et appuyez ensuite sur la touche pour ouvrir le clapet du bac (6) : La poussière et les poils tombent alors du bac. (ill. 2)
- **Conseil :** Afin de réduire au plus la poussière et les contacts avec les allergènes, il est recommandé, de maintenir le sac poubelle bien serré autour du bac puis de le refermer et jeter immédiatement après avoir vidé le bac à poussière.
- Nous vous recommandons de nettoyer le bac à poussière avec un chiffon légèrement humide.
- Retirez l'éponge filtre et le filtre HEPA de l'aspirateur comme indiqué sur l'illustration. (ill. 3)

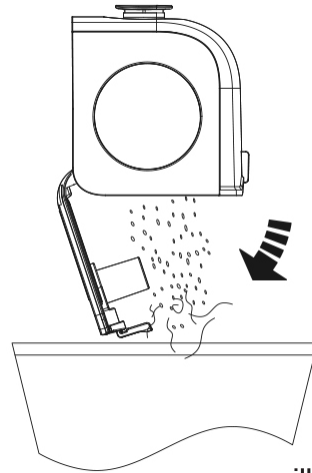

ill. 2

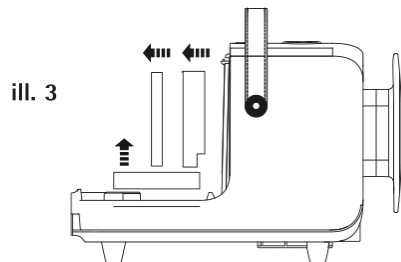
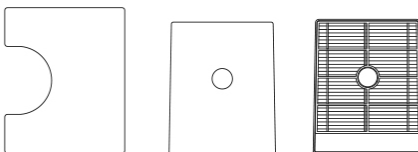

ill. 3

- Nettoyez l'éponge-filtre à la main sous de l'eau courante froide puis laissez-la sécher pendant au moins 24 heures à l'air libre. Ne la mettez jamais dans le lave-linge ! Ne remettez l'éponge-filtre en place dans l'appareil que lorsqu'elle est entièrement sèche. Risque d'électrocution si l'éponge-filtre est humide ! Nous vous recommandons de laver l'éponge-filtre une fois par mois, ou plus souvent si vous utilisez l'appareil fréquemment.
- Le filtre HEPA peut être nettoyé avec une brosse et légèrement tapoté.
- Vérifiez toujours que les filtres sont propres et nettoyez-les lorsque vous constatez que la puissance d'aspiration diminue ou qu'ils sont sales.
- Remettez les deux filtres en place dans l'appareil. **(ill. 4)**
- Remettez le bac en place dans l'appareil comme indiqué sur l'illustration, il doit s'enclencher de manière audible. **(ill. 5)**

ill. 4

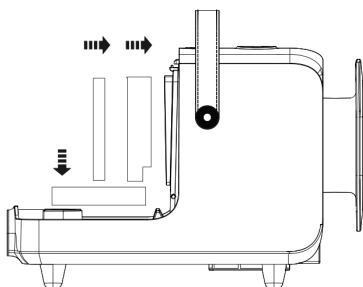

ill. 5

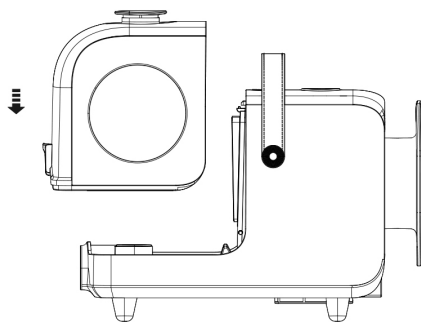

- Ne mettez l'appareil en marche que lorsque les deux filtres et le bac sont correctement mis en place.

NETTOYAGE DE LA TONDEUSE ELECTRIQUE

- La tondeuse électrique doit être nettoyée après chaque utilisation.
- Détachez la tondeuse du flexible.
- Retirez le peigne de la tondeuse comme indiqué sur l'illustration. (ill. 6)
- Retirez alors la tête de coupe. (ill. 7)

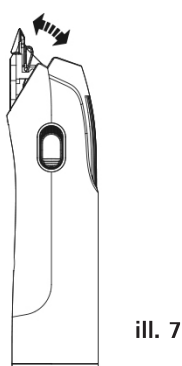
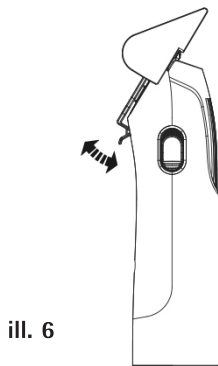

- Mettez l'appareil en marche et aspirez avec le flexible les poils qui se trouvent dans la tête de coupe et le boîtier de la tondeuse.

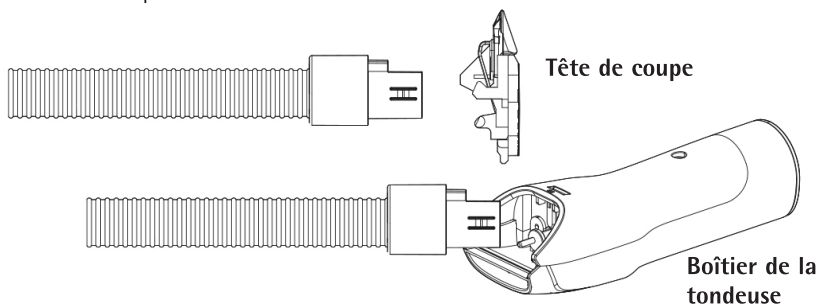

- Remettez la tête de coupe dans le boîtier de la tondeuse, elle doit s'enclencher.

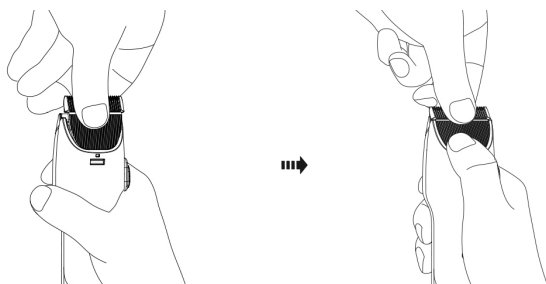

NETTOYAGE DU CHASSIS / BAC A POUSSIERE ET RANGEMENT

- Nettoyez le châssis simplement avec un chiffon sec. N'utilisez jamais de produits d'entretien agressifs ou caustiques. Ne plongez jamais l'appareil dans de l'eau !
- Nettoyez le bac à poussière avec un chiffon légèrement humide, mais n'utilisez en aucun cas de produits d'entretien agressifs. Ne plongez pas le bac à poussière dans de l'eau et ne le mettez pas dans le lave-vaisselle.
- Remettez le bac à poussière entièrement sec dans l'aspirateur.
- Rangez l'appareil à température ambiante dans une pièce sèche, hors portée des enfants.

DEPANNAGE

PROBLEME	SOLUTION POSSIBLE
L'appareil ne peut pas être mis en marche.	Est-ce que l'appareil est branché dans une prise secteur ?
	Est-ce que le cordon électrique est correctement branché dans l'appareil ?
	Est-ce que vous avez mis l'appareil en marche avec la touche MARCHE/ARRET.
L'appareil s'arrête ou ne fonctionne pas.	Le cordon électrique n'est pas correctement branché.
	Le flexible d'aspiration est bouché ou le bac à poussière est plein et doit être vidé.
	La protection contre la surchauffe s'est déclenchée. Laissez l'appareil refroidir puis remettez-le en marche.
Mauvaise puissance d'aspiration	Le flexible d'aspiration est bouché.
	Le bac à poussière est plein et doit être vidé.
La tondeuse électrique ne fonctionne pas.	Le flexible d'aspiration n'est pas correctement fixé sur l'appareil.
	La tondeuse n'est pas correctement fixée sur le flexible d'aspiration.
	L'appareil n'a pas été mis en marche.
	La tondeuse est bloquée par des cheveux, sur l'écran s'affiche E1. Nettoyez l'appareil et la tondeuse.



CONSIGNES DE SECURITE IMPORTANTES

Pour éviter des blessures dues à l'électricité comme une décharge, un court-circuit ou un incendie, nous vous prions de toujours prendre en compte les consignes de sécurité suivantes :

- Veillez à ne jamais toucher les pièces porteuses de courant ! Une décharge électrique peut entraîner de graves blessures ou même la mort.
- Branchez l'appareil uniquement dans une prise de courant alternatif avec une tension de 230 V / 60 Hz. La sécurité minimale est de 6 ampères. La prise de courant doit être sécurisée avec un disjoncteur différentiel. Veuillez absolument respecter les règles et réglementations valables localement.
- Ne faites jamais fonctionner l'appareil sans surveillance et ne l'utiliser pas à d'autres fins que pour lesquelles il a été conçu. N'utilisez que les accessoires fournis avec cet appareil.
- N'aspirez jamais d'eau, de liquides, de produits et matières explosives ou inflammables, de cendres, allumettes ou cigarettes incandescentes ou de poussières ou matières nuisant à la santé.
- Ne jamais découvrir l'appareil pendant qu'il est en marche.
- Ne jamais poser ou ranger l'appareil près de sources de chaleur telles que four, cuisinière, chauffage, ou d'appareils libérant de la chaleur. Ne jamais mettre en marche l'appareil dans des pièces à risque d'explosion.
- Ne jamais déposer l'appareil à proximité de baignoires, piscines ou de récipients remplis d'eau, ou il y a risqué que l'appareil tombe dans l'eau. Danger d'électrocution!
- Ne plongez jamais l'appareil dans de l'eau !
- N'utilisez pas et n'entrez pas l'appareil à l'extérieur. N'exposez jamais l'appareil à l'humidité ou la pluie, ne le mettez jamais en contact avec de l'eau et n'aspirez jamais des surfaces mouillées.
- L'appareil n'est pas conçu pour l'usage industriel.
- L'appareil est à déposer dans des endroits sécurisés, afin de ne pas pouvoir être renversé ou se renverser. Le sol doit être plat et sec. A utiliser avec grande précaution sur les escaliers.
- Les appareils électriques ne sont pas des jouets pour les enfants. Ne laissez jamais l'appareil sans surveillance quand il y a des enfants dans les parages, ou installez-le à un endroit inaccessible aux enfants. Les enfants ne doivent pas non plus jouer avec les emballages, il y a risque d'étouffement avec les sacs en plastique !
- Tenez toujours l'appareil hors portée des enfants de moins de 8 ans.

- Les personnes ayant des capacités physiques, sensorielles ou mentales limitées ainsi que les personnes inexpérimentées ou n'ayant pas été instruites ne sont pas autorisés à utiliser l'appareil à moins qu'ils ne soient surveillés par une personne responsable de leur sécurité ou d'avoir été instruits sur la façon dont fonctionne l'appareil.
- Les enfants ne sont pas autorisés à utiliser l'appareil.
- Les personnes sous influence d'alcool et de médicaments ne doivent pas utiliser l'appareil.
- Les éléments d'alimentation électrique ne doivent jamais être manipulés avec des mains humides. N'utilisez également jamais l'appareil avec des mains mouillées ou même seulement humides. Ne tirez jamais sur le cordon pour débrancher l'appareil. Tirez pour cela toujours sur la prise.
- Rapportez toujours votre appareil à votre point de vente en cas de réparation et utilisez exclusivement des pièces de rechange d'origine. Ne retirez jamais les caches installés de manière fixe ou effectuez vous-même des réparations! Risque de décharge électrique !
- Utilisez l'appareil seulement avec une prise secteur et un cordon électrique en parfait état et protégez-les de l'humidité. Si l'appareil ne fonctionne pas correctement, est endommagé ou a pris l'humidité, ne le mettez en aucun cas en marche et faites-le contrôler par votre point de vente. Cela vaut également pour le suceur, la brosse et le flexible d'aspiration.
- N'introduisez rien dans les ouvertures de l'appareil. N'utilisez pas l'appareil si les suceurs, le flexible ou l'entrée d'aspiration est bloqué. Retirez ce qui bloque avant d'allumer l'appareil.
- Maintenez les ouvertures d'aspiration ainsi que les suceurs et brosses à l'écart des visages et corps ainsi que des cheveux, bijoux et vêtements.
- N'utilisez l'appareil qu'avec un éponge filtre et un filtre HEPA secs et correctement montés ainsi qu'un bac à poussière.
- **Des réparations ou manipulations inappropriées peuvent entraîner des dangers considérables pour l'utilisateur et son environnement. Toute responsabilité est déclinée pour tous dommages occasionnés par une mauvaise utilisation, un non-respect des consignes de sécurité locales, ou par une utilisation non prévue dans ce manuel.**

ELIMINATION ET GARANTIE

■ ELIMINATION

- Les appareils qui ne servent plus doivent être rendus inutilisables et ne doivent pas être jetés avec les déchets domestiques. Veuillez apporter votre appareil à la prochaine déchèterie, pour que les matières recyclables puissent être réutilisées et que votre appareil soit éliminé en respectant les normes anti polluantes.

■ GARANTIE

- Votre appareil a une garantie de deux ans à partir de la date d'achat. (Conservez la facture !)
- Les dommages résultant d'une mauvaise utilisation ne sont pas couverts par la garantie.

CARACTERISTIQUES TECHNIQUES

Modèle	Tondeuse-aspirateur pour animaux wellcraft
No. d'article	242317
Tension réseau	230 V, 50/60 Hz
Puissance	350 W
Poids	2.1 kg
Puissance d'aspiration	90 AW
Capacité du bac à poussière	2.2 litres
Niveau sonore	
Puissance d'aspiration 1	55 db
Puissance d'aspiration 2	68 db
Puissance d'aspiration 3	72 db
Certifié	CE
Réponds aux normes UE	Oui
Garantie produit	2 ans

Sous réserve de modifications techniques.

